



CODIGO	DESCRIPCIÓN	NÚMERO DE CAJAS POR PALET/BOX
H30/643 	Motorreductor electromecánico 230V AC, irreversible, para cancelas correderas de 600 kg con central de mando incorporada serie H70 y encoder óptico. Completo con base de fijación con tirantes y final de carrera mecánico.	44
H30/644 	Motorreductor electromecánico 230V AC, irreversible, para cancelas correderas de 600 kg con central de mando incorporada serie H70 y encoder óptico. Completo con base de fijación con tirantes y final de carrera magnético.	44
KIT H30/645 	KIT motorreductor electromecánico 230V AC, irreversible, para cancelas correderas de 600 kg con central de mando incorporada serie H70 y encoder óptico. Completo con base de fijación con tirantes y final de carrera mecánico.	44
KIT H30/646 	KIT motorreductor electromecánico 230V AC, irreversible, para cancelas correderas de 600 kg con central de mando incorporada serie H70 y encoder óptico. Completo con base de fijación con tirantes y final de carrera magnético.	44

CARACTERÍSTICAS

MODELO	H30/643	H30/644	KIT H30/645	KIT H30/646
Peso max puerta	600 kg	600 kg	600 kg	600 kg
Alimentación línea	230V AC - 50Hz	230V AC - 50Hz	230V AC - 50Hz	230V AC - 50Hz
Consumo en stand-by	≤ 0,5W	≤ 0,5W	≤ 0,5W	≤ 0,5W
Alimentación motor	230V AC	230V AC	230V AC	230V AC
Potencia	350W	350W	350W	350W
Frecuencia de uso	50%	50%	50%	50%
Empuje	850N	850N	850N	850N
Temperatura de funcionamiento	-20+55 °C	-20+55 °C	-20+55 °C	-20+55 °C
Grado de protección	IP44	IP44	IP44	IP44
Velocidad	9.5 m/min (0.16 m/s)	9.5 m/min (0.16 m/s)	9.5 m/min (0.16 m/s)	9.5 m/min (0.16 m/s)
Termoprotección motor	150 °C	150 °C	150 °C	150 °C
Final de carrera	Mecánico	Magnético	Mecánico	Magnético
Cuadro de control integrado	H70/104AC	H70/104AC	H70/104AC	H70/104AC
Encoder	Óptico	Óptico	Óptico	Óptico
Piñón externo	Z15/mod 4	Z15/mod 4	Z15/mod 4	Z15/mod 4

DIMENSIONES EN MILÍMETROS

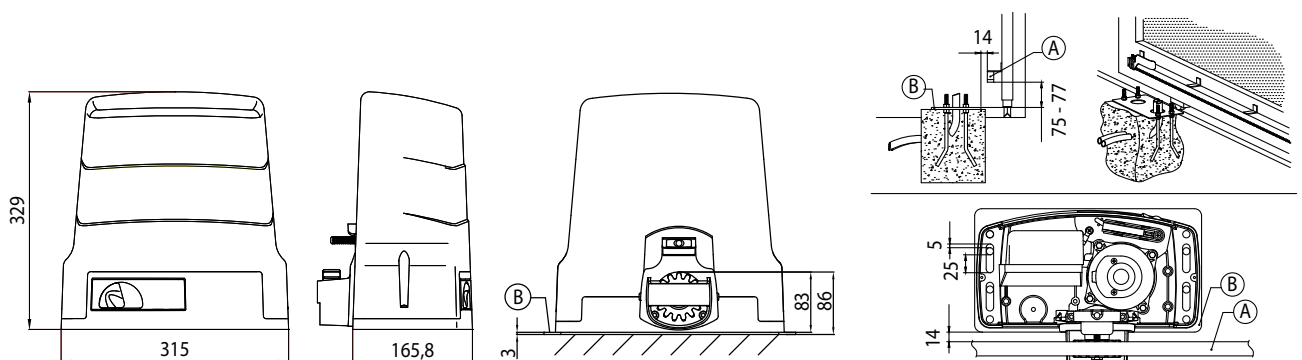

A = Cremallera
B = Placa de Fijación (espesor 3mm)



ACCESORIOS OPCIONALES			
CÓDIGO	DESCRIPCIÓN		H30/643 H30/644
KT214/SA	Base de fijación completa con tirantes y tornillos para serie H30.		√ √
KT214/SC	Base de fijación completa con tirantes y tornillos para serie H30.		√ √
KT214/SF	Base de fijación completa con tirantes y tornillos para serie H30.		√ √
KT214/SN	Base de fijación completa con tirantes y tornillos para serie H30.		√ √
KT221	Placa de fijación elevada para serie H30 (+3,5 cm).		√ √
GA550	Cremallera en acero 22x22x1000 zincado, módulo 4.		√ √
GA551	Cremallera en acero 30x12x1000 zincado, módulo 4, completa con distanciadores y tornillos.		√ √
GA554	Paquete de 6 distanciadores (2,5 cm) y tornillos.		√ √
GA557	Cremallera Roger Technology en nylon, módulo 4 a 6 enganches L 1000.		√ √
LT330	Kit de transmisión por cadena para la serie BH30 - H30.		√ √
LT334	Pieza de cadena 1/2" X 5/16" 5 metros para LT330 con la junta.		√ √

[IR AL KIT](#)

[IR A ACCESORIOS](#)

[VOLVER AL ÍNDICE](#)